



Primo

HANDLEIDING
USER MANUAL
MODE D'EMPLOI
GEBRAUCHSANWEISUNG



Primo



Primo

**Life & Mobility**
INSPIRED BY LIFE

Geachte gebruiker,

Met uw keuze voor een Primo scootmobiel van Life & Mobility heeft u gekozen voor comfort, zekerheid en kwaliteit. Het gepatenteerde INDEGO veersysteem staat garant voor een ongeëvenaard rijplezier. Wij wensen u vele fijne en veilige kilometers toe. Geniet van de vrijheid die de Primo u biedt.

In deze gebruikershandleiding vindt u alles over de Primo, van veiligheidsinstructies en bedieningsfuncties tot onderhoudstips. Lees de gebruikershandleiding goed door zodat u het beste uit uw scootmobiel haalt. Bewaar de gebruikershandleiding zorgvuldig voor een eventuele volgende gebruiker.

Graag houden wij u op de hoogte van nieuwtjes, gebruikerservaringen en andere wetenswaardigheden. Op de website **www.life-mobility.com** kunt u regelmatig de laatste ontwikkelingen lezen.

Hartelijke groet,
Directie en medewerkers van Life & Mobility

Veiligheidsvoorschriften	6
Inleiding	11
Technische specificaties	12
Productbeschrijving	16
Instellingen en verstellingen	21
Gebruik algemeen	23
Het Arrivo pakket	29
Gebruik van het Arrivo pakket	30
Onderhoud	38
Transport en opslag	42
Garantie	44
Afvoeren product en verpakking	45

U bent als gebruiker van de scootmobiel altijd verantwoordelijk voor het naleven van de plaatselijk geldende veiligheidsvoorschriften en -richtlijnen. Het is belangrijk om eerst rijervaring op te doen onder begeleiding van een ervaren instructeur. Uw leverancier kan u daarbij behulpzaam zijn.

Life & Mobility aanvaardt geen aansprakelijkheid voor schade of letsel veroorzaakt door onachtzaamheid of het niet naleven van de veiligheidsvoorschriften.



Let op

- Ziet u dit teken in de handleiding, dan volgt een aanvullende instructie. Volg deze instructies altijd op. Nalatigheid kan de werking van de scootmobiel nadelig beïnvloeden en mogelijk leiden tot lichamelijk letsel of tot schade aan de scootmobiel of het milieu.

Algemeen



Waarschuwing

- Wijzig de constructie van de scootmobiel nooit.
- Blijf met de scootmobiel uit de buurt van open vuur.



Voorzichtig

- Gebruik alleen het mandje voor het vervoeren van spullen.
- Gebruik uw scootmobiel niet om wagens, karretjes e.d. te trekken.
- Denk om uitstekende vaste of losse delen van, in en aan de scootmobiel. Deze kunnen schade veroorzaken aan de omgeving en de scootmobiel.



Let op

- Deze scootmobiel is geschikt voor het vervoeren van één persoon.
- Gebruik uitsluitend originele Life & Mobility onderdelen en accessoires.
- De scootmobiel heeft een volledig programmeerbare elektronische besturing. Het wijzigen van deze programmering mag alleen door Life & Mobility worden uitgevoerd.
- **De veiligheidsinstructies en stickers nooit afdekken of verwijderen.**
- Laat de scootmobiel altijd uitgeschakeld en zonder contactsleutel achter. Hiermee voorkomt u ongewild gebruik en/of diefstal.

Eisen aan de persoon

Waarschuwing

- Als u onder invloed bent van middelen die de rijvaardigheid kunnen beïnvloeden, mag u geen scootmobiel rijden.



Let op

- U dient voldoende gezichtsvermogen te hebben om in elke mogelijke gebruikssituatie veilig met de scootmobiel te kunnen rijden.
- Houd u aan de geldende verkeersregels.
- Zorg dat u altijd door andere verkeersdeelnemers wordt opgemerkt. In het verkeer bent u als scootmobielgebruiker kwetsbaar.
- Vermijd eenzame routes. Zorg dat er in geval van nood voor hulp gezorgd kan worden.
- Zet de scootmobiel uit als u uw mobiele telefoon gebruikt. Winkelpoortjes kunnen geactiveerd worden.

Monteren en afstellen

(zie ook hoofdstuk 'Instellingen en verstellingen')



Waarschuwing

- Controleer voordat u de scootmobiel gebruikt of alle onderdelen van de scootmobiel goed gemonteerd zijn en goed vastzitten.



Let op

- Uw leverancier kan diverse rijeigenschappen voor u instellen.

Zitten in de scootmobiel

Waarschuwing

- Zorg dat vingers en ledematen niet bekneld raken. Wees vooral waakzaam:
 - bij het wegklappen van armleggers;
 - wanneer u niet de volledige controle over armen of benen heeft.



Rijden met de scootmobiel

(zie ook hoofdstuk 'Gebruik')

Waarschuwing

- Rijd voorzichtig op wegen die glad zijn door regen, ijsvorming of sneeuw.
- Pas op dat er geen kledingstukken loshangen. Deze kunnen tussen de wielen komen en kantelen veroorzaken.
- Wees waakzaam tegen kantelen:
 - wanneer een grote rughoek ingesteld is;
 - bij het oprijden van een helling;
 - wanneer de schuiflede in de achterste stand staat.
- Hang niets aan het stuur.
- Laat niemand op de achterkant van uw scootmobiel staan.



Hellingen en andere obstakels

Waarschuwing

- Vermijd hellingen steiler dan 6°. Het (voor- of achteruit) berijden hiervan is gevaarlijk.
- Gebruik beslist niet de vrijloop op een helling.
- Rijd voorzichtig langs een (steep)rand. Ongelijke ondergrond verhoogt de kans op kantelen.



Maximale hellinghoek



- **Let op**
- Uw zwaartepunt verplaatst zich als u een helling op- of afrijdt. Wees hierop bedacht.
- Keer voorzichtig op een steile helling in verband met kantelgevaar.
- Rijd een trottoir altijd recht van voren op en af. Geef hierbij voorzichtig gas. Beter is het om een trottoir via een oprit op te rijden.
- De maximale drempelhoogte die u kunt oprijden is 10 cm.
- Zacht, glad of ongelijk terrein verhoogt het risico op gevaarlijke situaties.



recht van voren

Een trottoir benaderen

Transport van de scootmobiel zonder inzittende

(zie ook hoofdstuk 'Transport en opslag')

Levensgevaarlijk

- Maak bij vervoer van de scootmobiel in een motorvoertuig altijd een transfer naar een vaste zitplaats van het motorvoertuig. Scootmobielen mogen nooit gebruikt worden als zitondersteuning in een motorvoertuig, ook niet wanneer de scootmobiel met een taxivergrendeling wordt vastgezet.



Waarschuwing

- Zorg dat uw vingers niet bekneld raken tijdens het verkleinen van de scootmobiel.
- Til de scootmobiel nooit aan de kunststof delen van de behuizing.



Let op

- Zorg dat de scootmobiel volledig gemonteerd is voordat u deze gaat gebruiken.



Overige

Waarschuwing

- Zet de scootmobiel niet in direct zonlicht: de bekleding kan heet worden met mogelijk verbranding of overgevoeligheid van de huid tot gevolg.



Voorzichtig

- Laat de scootmobiel niet in contact komen met zeewater: zeewater is agressief en tast de scootmobiel aan.
- Laat de scootmobiel niet in contact komen met zand: zand kan doordringen tot in de draaiende delen van de scootmobiel, waardoor onnodig snelle slijtage optreedt.



Let op

Om uw veiligheid nog beter te kunnen waarborgen is er een aantal technische voorzorgsmaatregelen genomen:

- bij een aangesloten acculader is de wegrijdblokkering actief;
- in bochten is de snelheid automatisch begrensd.
- de vrijloop is begrensd (4 km/h);
- het bedieningspaneel waarschuwt bij een te lage accuspanning;
- bij standaard model via de accu-indicatie
- bij Arivo-pakket via het display
- het display voorziet u van informatie om eventuele storingen te verhelpen;
- bij signalering van een elektronisch defect zal de scootmobiel gecontroleerd tot stilstand komen;
- de scootmobiel heeft een stoptoets op het bedieningspaneel om versneld tot stilstand te komen in geval van nood;



- de scooter heeft een ergonomisch gevormd veiligheidsstuur om verwonding van vingers en handen te voorkomen;
- delen waartussen lichaamsdelen beklemd kunnen raken zijn afgeschermd;
- een heupgordel om uw lichaamshouding te fixeren kan door de leverancier gemonteerd worden aan de bevestigingspunten van de armleggers op de rugleuning.

EMC goedgekeurd

De scooter is EMC (Elektro Magnetische Compatibiliteit) goedgekeurd. Uitproeven is gebleken dat de scooter niet gevoelig of schadelijk is voor mobiele communicatieapparatuur en elektronisch gestuurde apparatuur. Wees desondanks voorzichtig bij het gelijktijdig gebruik van de scooter en mobiele of elektronische apparatuur.

De Primo is een elektrisch aangedreven scooter, geschikt voor zowel jonge als oudere mensen die moeite hebben om zich over een langere afstand voort te bewegen.

De Primo scooter kunt u optimaal instellen naar uw wensen. Dit garandeert een ontspannen houding tijdens het rijden. De scooter wordt in principe met twee handen bediend. Het kost weinig kracht om met de scooter te rijden en de bediening is eenvoudig. De Primo is leverbaar als 3-wiel- en 4-wielscooter, eventueel voorzien van een Arrivo pakket.

Deze handleiding omschrijft de standaardinstellingen van uw scooter. Achterin deze gebruikershandleiding is een lijst opgenomen waar u uw specifieke instellingen kunt noteren.

- Bedoeld gebruik: buitenshuis
- tussen -5 °C en + 40 °C
- L x b x h: 125 x 66 x 105 cm
- L x b x h (zonder stoel): 125 x 66 x 88 cm
- Gewicht zonder accu's (met accu 60 Ah): 75 kg (110 kg)
- Gewicht zwaarste los te nemen deel (stoel): 15 kg
- Maximale statische stabiliteit helling af, helling op en zijwaarts op helling: 9 °
- Maximale dynamische stabiliteit helling op: 6 °
- Maximale veilige hellingshoek: 6 °
- Max. rij-afstand met volgeladen accu's*: 30 km (45 Ah) / 40 km (60 Ah)
- Maximale obstakelhoogte: 10 cm
- Maximaal af te rijden obstakel (stoep): 10 cm
- Max. (programmeerbare) snelheid: HI = 12 km/h, LO = 6 km/h
- Zitdiepte: 44 cm
- Zitbreedte: 48 cm
- Zithoogte t.o.v. voetplateau (min. - max.): 42,5 - 45 - 47,5 - 50 cm
- Hoogte voetplateau t.o.v. grond: 17 cm
- Draaistraal (radius): 120 cm
- Max. gebruikersgewicht: 160 kg
- Accu capaciteit (naar keuze): 45/60** Ah
- Max. laadvermogen: 8 Amp
- Motor, transaxle: 500 watt 24 V
- Magneetrem: 8 Nm 24 V
- Wielmaat: 4.10/3.50 - 6"
- Voldoet aan: EN 12184 klasse B

Verlichting

- Koplamp, achterlicht, remlicht, knipperlicht: 24V/ 5W
- De scooter is uitgerust met 2 droge (MK) accu's van 12 Volt. De volgende typen zijn geschikt:
- 45 Ah (198 x 166 x 171 mm) AGM
 - 60 Ah (259 x 169 x 178 mm) Gel

Indien een andere accu gebruikt wordt dan meegeleverd, zijn onderstaande afmetingen de maximale buitenmaten:

- 278 x 175 x 190 mm
- 261 x 135 x 230 mm
- 238 x 140 x 235 mm

Testspecificaties

- De scooter voldoet aan de volgende normen: ISO 7176-8,9,14,16
- Eisen en testmethodes voor statische, -schok- en vermoeiingssterkte: ISO 7176-8
- Klimaattest voor scooters: ISO 7176-9
- Aandrijf- en besturingssystemen voor scooters: ISO 7176-14
- Eisen voor weerstand tegen ontbranding: ISO 7176-16

Service en technische ondersteuning

Raadpleeg uw leverancier in geval van vragen over specifieke instellingen, onderhoud of reparatie. Houd altijd het serienummer bij de hand. Deze vindt u op de CE-sticker van de scooter (zie ook pag. 20).

* Afhankelijk van de ingestelde snelheid, buitentemperatuur, gewicht gebruiker, bandenspanning etc.

** Gel accu's

- Bedoeld gebruik: buitenshuis
- Tussen -5 °C en + 40 °C
- L x b x h: 125 x 66 x 105 cm
- L x b x h (zonder stoel): 125 x 66 x 88 cm
- Gewicht zonder accu's (met accu 60 Ah): 85 kg (120 kg)
- Gewicht zwaarste los te nemen deel (stoel): 15 kg
- Maximale statische stabiliteit helling af, helling op en zijwaarts op helling: 9 °
- Maximale dynamische stabiliteit helling op: 6 °
- Maximale veilige hellingshoek: 6 °
- Max. rij-afstand met volgeladen accu's*: 28 km (45 Ah) / 38 km (60 Ah)
- Maximale obstakelhoogte: 10 cm
- Maximaal af te rijden obstakel (stoep): 10 cm
- Max. (programmeerbare) snelheid: HI = 12 km/h, LO = 6 km/h
- Zitdiepte: 44 cm
- Zitbreedte: 48 cm
- Zithoogte t.o.v. voetplateau (min. - max.): 42,5 - 45 - 47,5 - 50 cm
- Hoogte voetplateau t.o.v. grond: 17 cm
- Draaistraal (radius): 165 cm
- Max. gebruikersgewicht: 160 kg
- Accu capaciteit (naar keuze): 45/60** Ah
- Max. laadvermogen: 8 Amp
- Motor, transaxle: 500 watt 24 V
- Magneetrem: 8 Nm 24 V
- Wielmaat: 4.10/3.50 - 6"
- Voldoet aan: EN 12184 klasse B

Verlichting

- Koplamp, achterlicht, remlicht, knipperlicht: 24V /5 W
- De scooter is uitgerust met 2 droge (MK) accu's van 12 Volt. De volgende typen zijn geschikt:
- 45 Ah (198 x 166 x 171 mm) AGM
 - 60 Ah (259 x 169 x 178 mm) Gel

Indien een andere accu gebruikt wordt dan meegeleverd, zijn onderstaande afmetingen de maximale buitenmaten:

- 278 x 175 x 190 mm
- 261 x 135 x 230 mm
- 238 x 140 x 235 mm

Testspecificaties

- De scooter voldoet aan de volgende normen: ISO 7176- 8,9,14,16
- Eisen en testmethodes voor statische, -schok- en vermoeiingssterkte: ISO 7176-8
- Klimaattest voor scooters: ISO 7176-9
- Aandrijf- en besturingssystemen voor scooters: ISO 7176-14
- Eisen voor weerstand tegen ontbranding: ISO 7176-16

Service en technische ondersteuning

Raadpleeg uw leverancier in geval van vragen over specifieke instellingen, onderhoud of reparatie. Houd altijd het serienummer bij de hand. Deze vindt u op de CE-sticker van de scooter (zie ook pag. 20).

* Afhankelijk van de ingestelde snelheid, buitentemperatuur, gewicht gebruiker, bandenspanning etc.

** Gel accu's

Controle van de levering

Controleer voordat u de scootmobiel gaat gebruiken of de levering overeenkomt met onderstaande productbeschrijving.

Indien u bij aflevering transport-schade constateert, geef dit dan door aan uw leverancier. Life & Mobility vertrouwt erop dat de scootmobiel aan uw verwachtingen voldoet en wenst u er veel gemak van.

Productbeschrijving

Scootmobiel (Primo 3 en Primo 4)

- A. Stuur met bedieningspaneel
- B. Mand
- C. Koplamp
- D. Richtingaanwijzers (oranje)/ Remlichten (rood)
- E1. Voorwiel
- E2. Achterwiel
- F. Voetplateau
- G. Accu kap
- H. Vrijloophendel (begrensd)
- I. Antikiepsteen (exclusief)
- J. Opklapbare armleggers
- K. Stoel

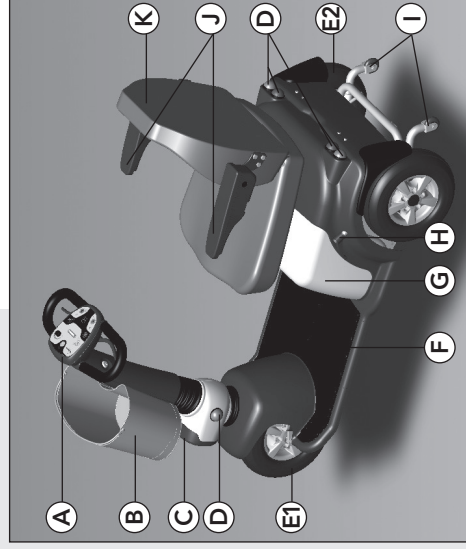

Productbeschrijving Primo 3

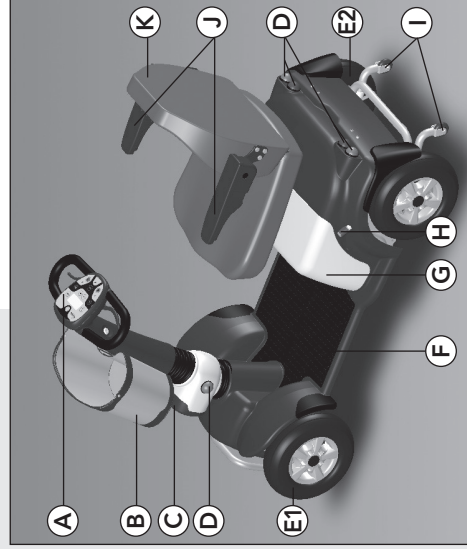

Productbeschrijving Primo 4

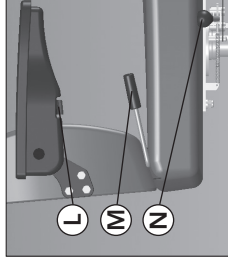

Productbeschrijving stoel

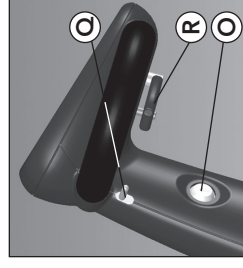

Productbeschrijving stuur

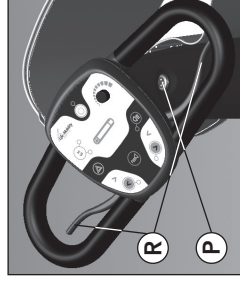

Productbeschrijving stuur

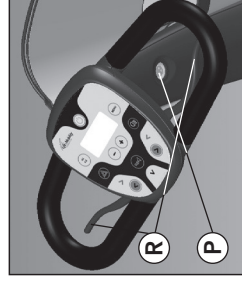

Productbeschrijving stuur met Arrivo pakket

Stoel

- L. Verstelwielijte armlegger
- M. Rughoekhendel
- N. Stoelhendel (links of rechts)* (draaien)

Stuur

- O. Contactslot (links of rechts)*
- P. Acculaadcontact (links of rechts)*
- Q. Hoekverstelhendel stuur (links of rechts)*
- R. Gashendel/Achteruitrijhendel (links of rechts)*

* Afhankelijk van hoe de scootmobiel is afgesteld.

Bedieningspaneel standaard

- S. Stand-by toets / Stoptoets
- T. HI/LO functie
- U. Alarmlichten
- V. Richtingaanwijzer rechts
- W. Richtingaanwijzer links (met indicatielampje)
- X. Claxon
- Y. Richtingaanwijzer rechts (met indicatielampje)
- Z. Richtingaanwijzer links
- a. Verlichting
- b. Batterij indicator / foutcodes
- c. Snelheidsniveau
- d. Indicatielamp

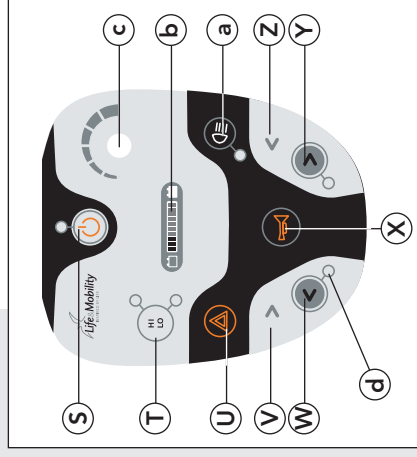

Standaard bedieningspaneel

Bedieningspaneel Arrivo pakket

- S. Stand-by toets / Stoptoets (zie ook p34)
- T. Display (In display uitleesbaar: km/h, tripafstand, totaal km, datum en tijd)
- U. HI/LO functie
- V. Snelheid verlagen toets
- W. Snelheid verhogen toets
- X. Alarmlichten
- Y. Richtingaanwijzer rechts
- Z. Richtingaanwijzer links
- a. Achteruitrijdtoets
- b. Richtingaanwijzer rechts
- c. Richtingaanwijzer links
- d. Claxon
- e. Verlichting
- f. Menu-toets

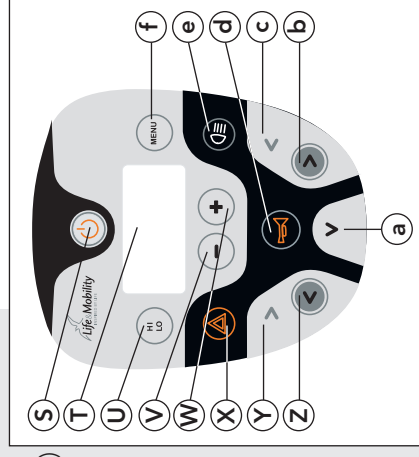

Bedieningspaneel
Arrivo pakket

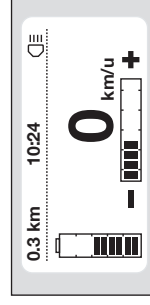

Display

Voorzieningen

- Torsievering op voor- en achterwielen
- INDEGO veersysteem op de achteras (en op vooras bij 4-wieler)
- Comfortabele stoel, voorzien van gevormd zitvlak en rugleuning
- Eenvoudige en lichte bediening van stuur en stuurhendels
- Duidelijke accu-indicatie en waarschuwing bij lage accuspanning
- Voorzien van stand-by toets om rijstand te (de-)activeren

Veiligheids- en comfortvoorzieningen

- Ergonomisch veiligheidsstuur met zachte bekleding in hoek te verstellen d.m.v een gasveer
- Automatische snelheidsbegrenzer in bochten
- Na bocht richtingaanwijzer automatisch uit (Arrivo pakket)

Niet afgebeeld

Diverse accessoires zijn optioneel leverbaar, waaronder:

- Captain Seat (Arrivo pakket);
- gepolsterde armleuningen;
- schuifstede onder stoel;
- heupgordel;
- extra voetgasbediening (alleen mogelijk i.c.m. Arrivo pakket);
- achteruitkijkspiegel;
- antiekpsteunen;
- fixatie-ogen;
- stokhouders;
- rollatorhouder;
- gevoerd schootkleed regen- en windbestendig;
- regenbestendige afdekhoes.

Voor meer accessoires zie www.life-mobility.com.

Aanduidingen op de scootmobiel

Op de scootmobiel bevinden zich een aantal stickers. Hieronder een overzicht, met de locatie waar zij zich bevinden.

CE-sticker

De scootmobiel voldoet aan de bepalingen gesteld in de richtlijn voor Medische Hulpmiddelen en is voorzien van een CE-markering.

De CE-sticker bevindt zich onder de accu kap (G).



Let op

- Plaats de accukap altijd terug, deze beschermt de elektronica.
- Zet eerst de bovenkant van de accukap vast en daarna de onderzijde om er zeker van te zijn dat de kap goed aansluit.

Vrijloopticker (zie ook pag. 23)

De sticker boven de vrijloophendel geeft de "duwstand" aan. In deze stand is de scootmobiel vrij te verrijden.

De sticker onder de vrijloophendel geeft aan dat de scootmobiel gereed is om elektrisch te rijden.

Aansluitschema accu

Aan de binnenzijde van het accudeksel is het aansluitschema voor de accu geplaatst. Hierin zijn ook de zekering en de motorregeling opgenomen.

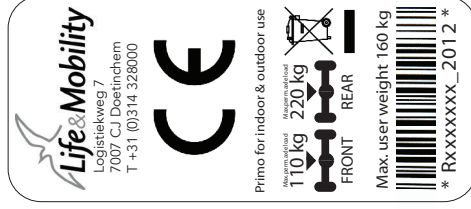

CE-sticker

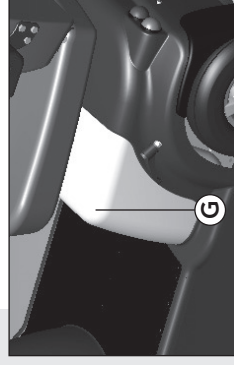

Duwstand



Elektrische rij-stand

U kunt de scootmobiel geheel naar eigen wens instellen. Het is raadzaam uw leverancier te raadplegen voor de juiste instellingen.

Stoel verstellen

Zithoogte

U kunt de zithoogte in 4 hoogtes instellen door middel van een pengatverbinding. U kunt kiezen uit een hoogte van 42,5 cm, 45 cm, 47,5 cm of 50 cm.

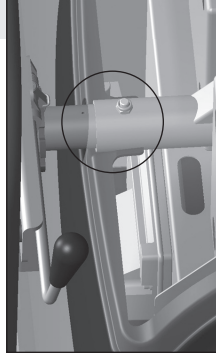

Zithoogte veranderen
(accu kap is verwijderd)

Rughoek

Let op



- Verstel de rugleuning alleen als u zelf in de stoel zit.
- De grootste rughoek (180°) is enkel bedoeld voor transport van de stoel.
- Wees waakzaam tegen kantelen:
 - wanneer een grote rughoek ingesteld is;
 - bij het oprijden van een helling;
 - wanneer de schuiflede in de achterste stand staat.

- Neem plaats in de stoel.
- Trek de hendel (M) omhoog.
- Duw met uw bovenlichaam de rugleuning naar achter in de gewenste positie, of:
- Buig uw bovenlichaam naar voren om de rugleuning automatisch naar voren te laten bewegen.
- Laat de hendel (M) los.
De rugleuning is in de huidige stand vergrendeld.

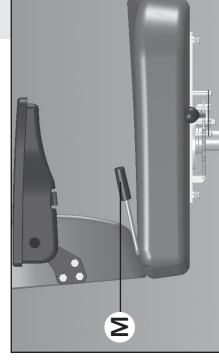

Rughoek veranderen

Armleggers

Let op

- De stand van de armleggers verandert wanneer de rugleuning wordt versteld.

- Draai de armlegger omhoog in de gewenste hoek.
- Draai aan het verstelwiel (L) om de hoek van de armlegger in de juiste positie te fixeren.



Armleggerhoek veranderen

Stuur verstellen

Let op

- Verstel de hoek van de stuurkolom niet tijdens het rijden. Het stuur kan door een gasveer vanzelf naar voren bewegen.

Hoek stuurkolom

- Neem plaats in de stoel.
- Knijp de hendel (Q)* in.
- Trek de stuurkolom naar u toe, of duw deze van u af tot de gewenste stand bereikt is.
- Laat de hendel los.
De stuurkolom is nu vergrendeld.

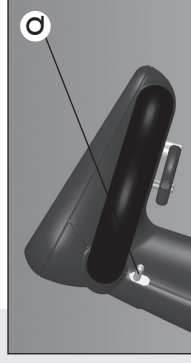

Stuurhoek veranderen

Controleer voor het wegrijden het volgende:

- de werking van de verlichting;
- de accucapaciteit: accu-indicatie in de display (zie pag. 26 en 36);
- de bandenspanning (zie hoofdstuk 'Onderhoud');
- of de vrijloophendel naar beneden wijst (elektrische rij-stand, zie hieronder);
- of de acculader verwijderd is.

Zelf in- en uitstappen

Let op

- Zorg ervoor dat de stoel goed vergrendeld is voordat u gaat rijden.



Instappen / Uitstappen

- Duw de stoelhendel (N)* omlaag.
- Draai de stoel een kwartslag linksom of rechtsom.
- Stap in of uit.
- Draai de stoel terug tot u een klikgeluid hoort.
De stoel is nu vergrendeld.

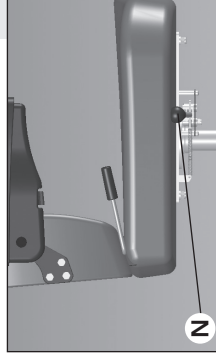

Stoel draaien

Vrijloophendel

Waarschuwing

- Gebruik deze functie nooit op een helling of tijdens het rijden. De rem is dan buiten werking. Draai de vrijloophendel na elk gebruik van de vrijloophendel naar beneden om de rem weer in te schakelen.

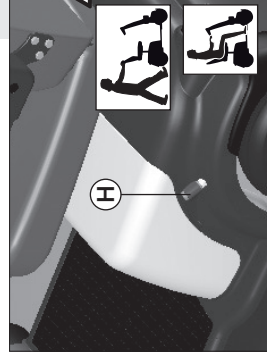

Vrijloophendel

- Draai de vrijloophendel (H) naar boven om de scootmobiel met de hand te verrijden.
- Draai de vrijloophendel weer naar beneden voor de elektrische rij-stand. Wen uzelf dit aan na elk gebruik.

* Deze bevindt zich links of rechts, afhankelijk van hoe de scootmobiel is afgesteld.

* Deze bevindt zich links of rechts, afhankelijk van hoe de scootmobiel is afgesteld.

Inschakelen

1. Steek de sleutel in het contactslot (O)*.
2. Draai de sleutel een kwartslag rechtsom.
3. Wacht totdat de LED bar oplicht.
De scootmobiel is nu klaar om te rijden.

Snelheid

De snelheid is in te stellen om verschil te maken tussen gebruik binnenshuis en gebruik buitenshuis.



Waarschuwing

- Doseer uw snelheid vóórdat u een bocht instuurt. De bochtensnelheidsbegrenzer zal uw snelheid pas aanpassen als de bocht scherp is. De scooter kan kantelen.
- Ondanks de kleine draaicirkel van de scootmobiel kan het indraaien van liften of deuren moeilijk zijn. Zorg dat u altijd de juiste lage snelheidsinstelling gebruikt voor kort manoeuvreren.



Let op

- Doseer uw snelheid met de gashendel. De snelheidsinstelling bepaalt hoe hard u rijdt als u de gashendel volledig inknijpt.
- Controleer of de weg achter u vrij is tijdens het achteruit rijden.
- De scootmobiel rijdt langzamer achteruit dan vooruit.
- Tijdens het achteruit rijden klinkt er een geluidssignaal.
- Op verzoek kan uw leverancier de (wijze van) bediening van de gashendel wijzigen.

De maximale snelheid is (HI) 12 km/u. Uw leverancier heeft de mogelijkheid om de snelheidsinstelling naar beneden aan te passen.

* Deze bevindt zich links of rechts, afhankelijk van hoe de scootmobiel is afgesteld.

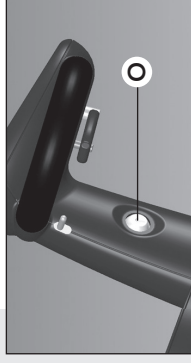

Contactslot

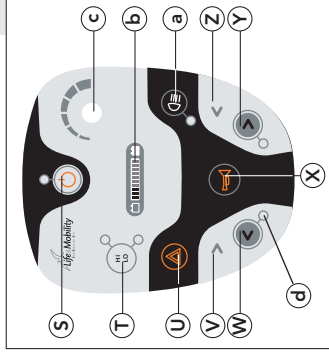

Draai aan de knop (c) om het niveau van de maximale snelheid aan te passen.

Kies voor iedere situatie een geschikt snelheidsniveau.

Vooruit en achteruit rijden

1. Knijp de gashendel (R1)* langzaam in.
De scootmobiel gaat vooruit rijden.
2. Knijp de gashendel verder in.
De scootmobiel gaat sneller vooruit rijden.
3. Laat de gashendel los.
De scootmobiel stopt. De remlichten lichten op.
4. Gebruik de gashendel (R2)* om achteruit te rijden.

Stand-by toets / stopptoets

De stand-by toets / stopptoets (S) heeft twee functies:

- De scootmobiel wordt tijdelijk 'uitgezet'. U kunt dan zonder de contactsleutel om te draaien veilig over uw stuur reiken. De rijbediening is uitgeschakeld zodat onbedoeld wegrijden niet mogelijk is.
- Gebruikt u de stand-by toets / stopptoets tijdens het rijden, dan komt u sneller tot stilstand.

Verlichting

1. Druk op toets (a) om de verlichting in of uit te schakelen.
2. Druk op toets (W) of (Y) om de richtingaanwijzers aan of uit te zetten.
3. Druk op de toets (U) om de alarmlichten in of uit te schakelen.

* Deze bevindt zich links of rechts, afhankelijk van hoe de scootmobiel is afgesteld.

Accu's

Aflenzen van de accustatus

De batterijvormige indicator op het scherm toont de resterende accucapaciteit:

Accustatus	Indicatie
Alle rode en groene blokjes zijn zichtbaar	De accu's zijn vol.
3 rode blokjes zijn zichtbaar	U kunt nog 5 - 10 km rijden (afhankelijk van het type accu's en overige omstandigheden). Bij voorkeur nu opladen.
1 blokje is zichtbaar	De scootmobiel z.s.m. opladen.

Opladen accu's

1. Steek de stekker van de acculader in het acculaadcontact (P)*.
2. Steek de stekker van het netsnoer in een wandcontactdoos.
3. Maak de laadcyclus van 8 - 10 uur altijd geheel af.

Voorzichtig

- Nieuwe accu's moeten ingereden worden. Accu's beschikken pas na een aantal keer gebruik en opladen over hun volledige capaciteit. Houd daar rekening mee bij uw eerste ritten.
- Laad de accu's dagelijks op als u veel met de scootmobiel rijdt en om de paar dagen als u weinig rijdt. Dit verlengt de levensduur.
- Laad de accu's altijd volledig op.
- Voorom dat de accu's geheel ontladen worden. De scootmobiel valt stil en het heeft een negatieve uitwerking op de levensduur van de accu.
- Laad volledig ontladen accu's zo snel mogelijk in een cyclus van 24 uur op.

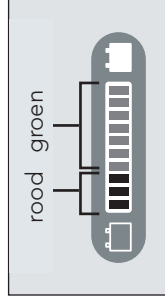

- Houd uw accu's niet gedurende langere tijd in ontladen toestand.
- Leg nooit metalen delen op de accu's: dit kan kortsluiting veroorzaken en de accu's beschadigen.



Let op

- Bij lage temperaturen hebben de accu's een lagere capaciteit. Hierdoor neemt ook de actieradius af.
- Zet de scootmobiel iedere nacht aan de oplader weg.
- U kunt de meegeleverde accu's niet overladen. Dankzij spanningsbegrenzing schakelt de lader automatisch uit als de accu's vol zijn.
- Gebruik uitsluitend acculaders van Life & Mobility.
- Indien u andere accu's gebruikt dan de door Life & Mobility geleverde accu's, zorg dan voor een goede opsluiting hiervan om verschuiving te voorkomen. Bij nalaten hiervan kan dit tot kortsluiting leiden.

Foutcodes

De LED Bar gaat knipperen bij een foutmelding.

Foutmelding	Indicatie
1 blokje knippert 	De accu is leeg of niet correct aangesloten. Controleer of de accu juist is aangesloten. Probeer dan de accu opnieuw te laden.
2 blokjes knipperen 	De elektrische aansluiting naar de motor is onderbroken. Laat uw leverancier alle elektrische contacten van de motor controleren.
3 blokjes knipperen 	Kortsluiting tussen motor en accu. Neem contact op met uw leverancier.

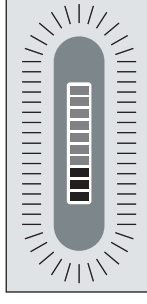

* Deze bevindt zich links of rechts, afhankelijk van hoe de scootmobiel is afgesteld.

4 blokjes knipperen ■■■■	De vrijloop is ingeschakeld of de rem is handmatig ontkoppeld. Controleer de positie van de vrijloophendel.
5 blokjes knipperen ■■■■■	Niet in gebruik.
6 blokjes knipperen ■■■■■■	De rem heeft ingegrepen. Bijvoorbeeld omdat de oplader nog is aangesloten of de stoel niet in de juiste rijpositie staat.
7 blokjes knipperen ■■■■■■■	Fout om bediening van de gashendel. Bijvoorbeeld omdat deze niet in de 0-positie stond tijdens het starten.
8 blokjes knipperen ■■■■■■■■	Elektronicafout. Neem contact op met uw leverancier.
9 blokjes knipperen ■■■■■■■■■	De parkeerrem heeft een slechte elektrische contact. Neem contact op met uw leverancier.
10 blokjes knipperen ■■■■■■■■■■	Te hoge elektrische spanning. Neem contact op met uw leverancier.

Het Arrivo pakket bestaat uit:

Captain seat voorzien van schuifsele, hoge rug, zijdelingse ondersteuning, verstelbare lumbaalsteun, zwarte skai-leren bekleding en hoofdstaunbevestiging.

Arrivo bedieningspaneel met verlicht display, digitale snelheids- & accu-indicatiemeter, totaal km & trip afstand, tijd & datum

Diverse instelmogelijkheden m.b.t. rijeigenschappen, gasbediening, bochtensensor, zelf uitschakelende richtingaanwijzers, achteruitrijsignaal.

U kunt de **Captain seat** geheel naar eigen wens instellen. Het is raadzaam uw dealer te raadplegen voor de juiste instellingen.

Rughoek verstellen

Let op:

- Verstel de rugleuning alleen als u zelf in de stoel zit.
- De grootste rughoek (180°) is enkel bedoeld voor transport van de stoel.
- Wees waakzaam tegen kantelen:
 - Wanneer een grote rughoek ingesteld is.
 - Bij het oprijden van een helling.
 - Wanneer de schuiflade in de achterste stand staat.

1. Neem plaats in de stoel.
2. Trek de hendel (O) omhoog.
3. Duw met uw bovenlichaam de rugleuning naar achter in de gewenste positie, of:
4. Buig uw bovenlichaam naar voren om de rugleuning automatisch naar voren te laten bewegen.
5. Laat de hendel (O) los.
De rugleuning is in de huidige stand vergrendeld.

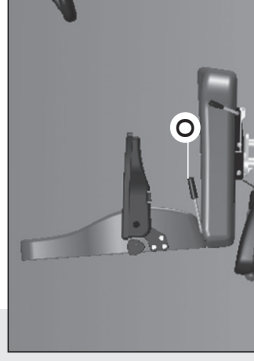

Rughoek veranderen

Armleggers

Let op:

- De stand van de armleggers verandert wanneer de rugleuning wordt versteld.



1. Draai de armlegger omhoog in de gewenste hoek.
2. Draai aan het verstelwiel (N) om de hoek van de armlegger te fixeren.
3. Draai het verstelwiel (N) los om de armlegger naar beneden te bewegen.

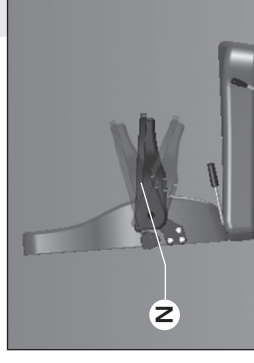

Armleggerhoek veranderen

Lumbaalsteun rugleuning

1. Draai knop (K) steeds één slag.
De bolling van de rugleuning verandert.
2. Controleer of de nieuwe stand het gewenste resultaat heeft.
Er zijn 3 standen.



Lumbaal rugleuning verstellen

Inschakelen

1. Steek de sleutel in het contactslot (O)*.
2. Draai de sleutel een kwartslag rechtsom.
3. Wacht totdat '0 km/h' in het display verschijnt.

De scootmobiel is nu klaar om te rijden.



Contactslot

Snelheid

Met de gashendel regelt u de snelheid.

Met de HI/LO functie kunt u direct overschakelen van hoge snelheid (max. 12 km/u) naar lage snelheid (max. 6 km/u) en vice versa.

Waarschuwing

- Doseer uw snelheid vóórdat u een bocht instuurt. De bochtensnelheidsbegrenzer zal uw snelheid pas aanpassen als de bocht scherp is. De scooter kan kantelen.
- Ondanks de kleine draaicirkel van de scootmobiel kan het indraaien van liften of deuren moeilijk zijn. Zorg dat u altijd de juiste lage snelheidsinstelling gebruikt voor kort manoeuvreren.



Let op

- Doseer uw snelheid met de gashendel. De snelheidsinstelling bepaalt hoe hard u rijdt als u de gashendel volledig inknijpt.
- Controleer of de weg achter u vrij is tijdens het achteruit rijden.
- De scootmobiel rijdt langzamer achteruit dan vooruit.
- Tijdens het achteruit rijden klinkt er een geluidssignaal.
- Op verzoek kan uw leverancier de (wijze van) bediening van de gashendel wijzigen.



* Deze bevindt zich links of rechts, afhankelijk van hoe de scootmobiel is afgesteld.

De snelheidsindicator staat standaard op 4 blokjes, dit is 40% van het totale vermogen. De maximale snelheid is 12 km/u. Uw leverancier heeft de mogelijkheid om de snelheidsinstelling aan te passen.

1. Druk op de + of - toets om de snelheidsinstelling aan te passen.

Kies voor iedere situatie een geschikte snelheidsinstelling.

- Binnenshuis, winkels etc., 1 tot 2 blokjes
- Op het trottoir: tot 4 blokjes
- In drukke straten: tot 7 blokjes
- Op rustige wegen: tot 10 blokjes

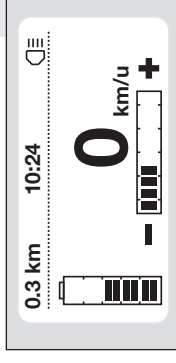

Standaardweergave snelheidsindicator



Binnenshuis, winkels, etc.



Op het trottoir



In drukke straten



Op rustige wegen

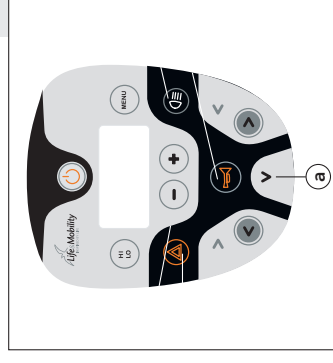

Vooruit en achteruit rijden

1. Knijp de gashendel (R)* langzaam in. De scootmobiel gaat vooruit rijden.
2. Knijp de gashendel verder in. De scootmobiel gaat sneller vooruit rijden.
3. Laat de gashendel los. De scootmobiel stopt. De remlichten lichten op.
4. Gebruik de achteruitrijtoets (a) om achteruit te rijden.

* Deze bevindt zich links of rechts, afhankelijk van hoe de scootmobiel is afgesteld.

Stand-by toets / stopstoets

De stand-by toets / stopstoets (S) heeft twee functies:

- De scooter wordt tijdelijk 'uitgezet'. U kunt dan zonder de contactsleutel om te draaien veilig over uw stuur reiken. De rijbediening is uitgeschakeld zodat onbedoeld wegrijden niet mogelijk is.
- Gebruikt u de stand-by toets / stopstoets tijdens het rijden, dan komt u sneller tot stilstand.

Verlichting

Let op

- Na een scherpe bocht schakelen de richtingaanwijzers automatisch uit.
- De éénhandige bediening kan uw leverancier voor u instellen.
- Het standaard geluidssignaal van de alarmlichten kan uw leverancier voor u uitschakelen.

- Druk op toets (e) om de verlichting in of uit te schakelen.
- Druk op toets (Z) of (b) om de richtingaanwijzers aan of uit te zetten.
- Druk op de toets (X) om de alarmlichten in of uit te schakelen.

Gebruikersmenu

- Beginscherm

Het (begin)scherm in het bedieningspaneel geeft standaard de volgende informatie weer:

- de afgelegde afstand (A);
- de kloktijd (B);
- verlichting aan/uit (C);
- de accustatus (D);
- de snelheid (E).

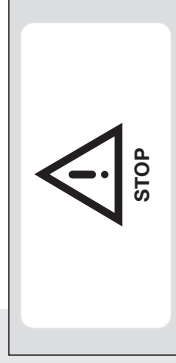
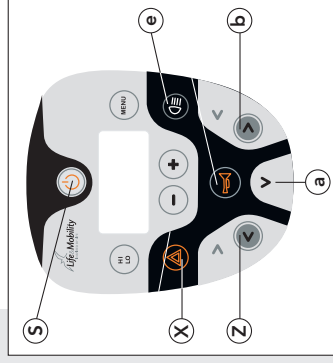

Stand-by toets / stopstoets geactiveerd

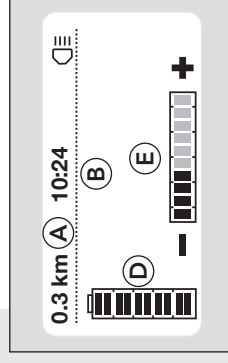

Display HI

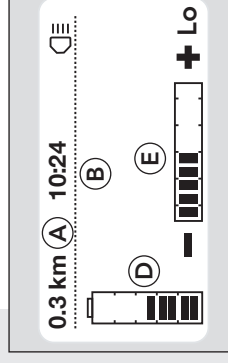

Display LO

- Druk op de menu-toets. Het tweede menu (afstanden) wordt getoond en geeft weer:
 - de totaal afgelegde afstand (F);
 - de ritafstand (G).
- Druk nogmaals op de menu-toets. Het derde menu wordt getoond en geeft weer:
 - de tijd en de datum (H).
- Wacht een paar seconden. Het scherm springt automatisch terug naar het beginscherm.

De dagteller op 0 zetten

- Druk in het tweede menu (afstanden) gedurende 2 seconden op de menu-toets. De dagteller is op 0 gezet.

Tijd en datum instellen

- Kies het derde menu (tijd & datum).
- Druk vervolgens langdurig op de menu-toets. In het wijzigingsmenu knipperen de 'uren'.
- Stel met de + en - toets de juiste uurtijd in.
- Druk nogmaals op de menu-toets om de uren vast te leggen. De minuten gaan knipperen.
- Stel met de + en - toets de juiste minuten-tijd in en druk op de menu-toets. De datumaanduiding gaat knipperen.
- Stel met de + en - toets de juiste dag, maand en het jaar in.
- Druk op de menu-toets om te bevestigen. U keert automatisch terug naar het derde menu (tijd & datum).

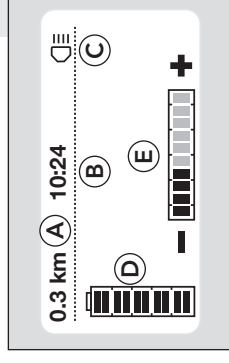

Beginscherm

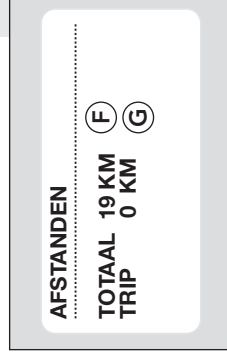

Menu afstanden

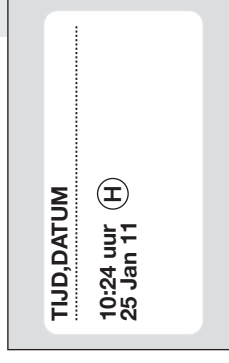

Menu tijd & datum

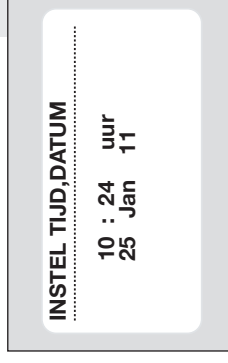

Tijd & datum instellen

Aflizen van de accustatus

De batterijvormige indicator op het scherm toont de resterende accucapaciteit:

Accustatus	Indicatie
Alle blokjes zichtbaar	De accu's zijn vol.
3 blokjes zichtbaar	U kunt nog 5 - 10 km rijden (afhankelijk van het type accu's en overige omstandigheden). Bij voorkeur nu opladen.
1 blokje zichtbaar	De scooter is bijna leeg. Het scherm geeft een waarschuwing.

Kijk op pag. 26 en pag. 27 voor meer informatie over accu's.

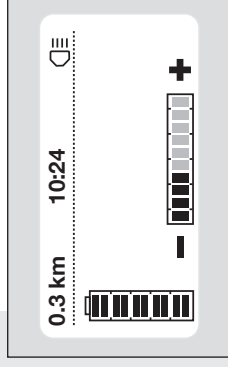

Accustatus: vol

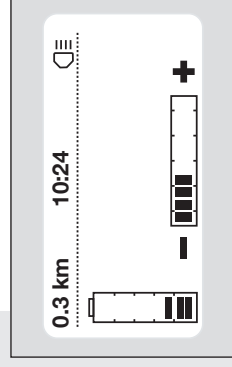

Accustatus: 5 - 10 km resterend

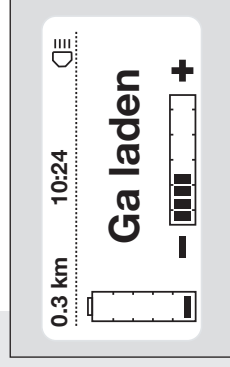

Accustatus: leeg



Acculaadcontact

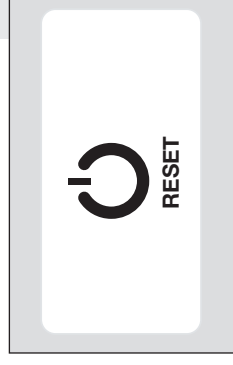

Resetten

Storingen

Let op

- Probeer een storing nooit zelf te verhelpen. Neem contact op met uw leverancier.

1. Bij een storing: het display meldt de storing.
2. Druk op de menu-toets om de storingstekst te lezen.
3. Druk op de stand-by toets om de besturing te 'resetten': in veel gevallen kunt u dan verder rijden.
4. Neem contact op met uw leverancier voor het verhelpen van de storing indien resetten niet helpt.
5. Geef de melding van de storing door aan uw leverancier.

Reinigen**Voorzichtig**

- Gebruik geen bleek- of oplosmiddelen.
- Gebruik geen hogedrukreiniger om de scooter-mobiel te reinigen.

Let op

- Reinig de bekleding en de bekapping regelmatig.

Bekleding

1. Verwijder lichte verontreiniging met een oplossing van mild reinigingsmiddel en warm water.
2. Schrob de bekleding met een zachte borstel voorzichtig af wanneer de verontreiniging in de bekleding is getrokken.

Bekapping

1. Reinig de bekapping met een niet-schurende reiniger.
2. Zet de bekapping in een niet-schurende autowas.

Accu's (zie ook hoofdstuk 'Gebruik')**Voorzichtig**

- Accu's kunnen gevaarlijk zijn. Laat uw accu's uitsluitend installeren en onderhouden door een gekwalificeerde scootermonteur. Deze beschikt over de benodigde kwalificatie en gereedschappen om de inbouw en het onderhoud veilig en correct uit te voeren.
- De scooter maakt gebruik van twee accu's met 24-volt serieschakeling. Gebruik nooit tegelijkertijd:
 - accu's van verschillende fabrikanten;
 - accu's met verschillende technologieën;
 - accu's met verschillende datumcodes;
 - gelaccu's in combinatie met AGM accu's.

Let op

- Laad accu's voorafgaand aan het eerste gebruik altijd volledig op.
- Laat de accu's minimaal één keer per maand gedurende 24 uur aaneengesloten opladen.
- De aansluitwijze van de accu's is op een schema in het accudeksel verduidelijkt.
- Wees voorzichtig met beschadigde accu's. Laat het (milieuvriendelijk) vervangen van de accu's over aan uw leverancier.

Banden**Waarschuwing**

- Zorg er in verband met veiligheid voor dat de bandenspanning van uw scooter-mobiel in orde is. Bij een te lage bandenspanning verslechtert de wegligging, wordt de actieradius kleiner en het sturen is zwaarder.

Let op

- Neem in geval van een lekke band contact op met uw leverancier.
- De luchtbanden van de scooter-mobiel moeten voldoende spanning hebben. Controleer dit regelmatig.
- Een te lage bandenspanning zorgt ervoor dat u minder ver kunt rijden.
- De spanning van de voorband moet minimaal 2,0 bar zijn.
- De spanning van de achterbanden moet minimaal 2,5 bar zijn.
- De maximale bandenspanning is 3,5 bar.
- Een te hoge bandenspanning rijdt oncomfortabel.
- Controleer de banden regelmatig op slijtage en op (uitdrogings-) scheuren.

Service en technische ondersteuning

Breng de scootmobiel minimaal 1 keer per jaar voor een servicebeurt en controle naar uw leverancier. Preventief onderhoud voorziet in de controle op het goede en juiste functioneren van alle bewegende delen, alsmede de elektronica en de conditie van de accu's.

Reparaties dienen uitsluitend door uw leverancier of door Life & Mobility te worden uitgevoerd, waarbij uitsluitend door Life & Mobility geleverde originele onderdelen mogen worden gebruikt.

Onderhoudsmatrix

In onderstaande matrix zijn de onderdelen aangegeven die regelmatig gecontroleerd moeten worden. Als er een gebrek is ontstaan kunt u de leverancier inschakelen om dit te verhelpen.

Onderdeel	Actie	Dagelijks	Wekelijks	Maandelijks	Per kwartaal	Per jaar
Acculader	Controleren op werking	X				
Banden	Controleren banden-spanning (voor: 2,0 bar, achter: 2,5 bar)		X			
Verlichting	Controleren werking	X				
Behuizing	Reinigen met vochtige doek		X			
Verbindingen	Controleren op breuk		X			
Draai-mechanisme	Controleren op werking en speling			X		
Accu's	24-uurs oplaadcyclus			X		
Parkeerrem	Controleren op werking				X	
Banden	Controleren op slijtage				X	
Scootmobiel	Servicebeurt					X

Transport van de scootmobiel

Levensgevaarlijk

- Maak bij vervoer van de scootmobiel in een motorvoertuig een transfer naar een vaste zitplaats van het motorvoertuig. Scootmobielen mogen nooit gebruikt worden als zitondersteuning in een motorvoertuig, ook niet wanneer de scootmobiel met een taxi-vergrendeling wordt vastgezet.

Voorzichtig

- Til de scootmobiel nooit aan de kunststof delen van de behuizing.

De rugleuning platleggen

- Ga naast de scootmobiel staan.
- Houd de rugleuning stevig vast.
- Trek de hendel (M) omhoog.
- Duw de rugleuning voorover.
- Laat de hendel (M) los.

De stoel verwijderen

- Verwijder de pen uit het pengat onder de stoel.
- Draai de stoel een beetje.
- Til de stoel van de scootmobiel.

Let op

- De stoel is zwaar. Vraag indien nodig om hulp.

De stuurkolom platleggen

- Ga naast de scootmobiel staan.
- Knijp in de stuurverstellingshendel (Q)*.
- Beweeg de stuurkolom zo ver mogelijk in de richting van de stoel.

Tip: wanneer de stoel verwijderd is kan de stuurkolom verder platgelegd worden.

- Laat de hendel weer los.



Rugleuning platleggen

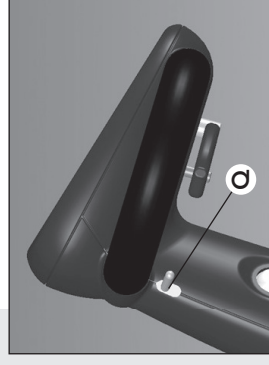

Stuurkolom platleggen

* Deze bevindt zich links of rechts, afhankelijk van hoe de scootmobiel is afgesteld.

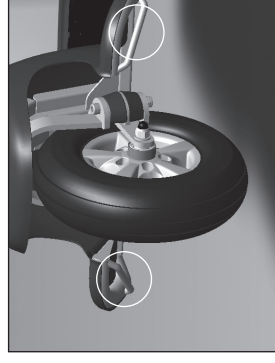

Primo 3

Positie fixatie-ogen voorkant



Primo 4

Positie fixatie-ogen voorkant

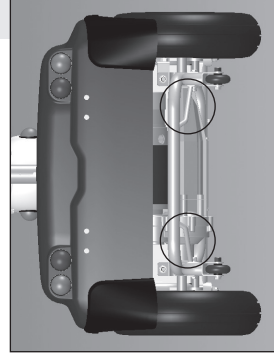

Positie fixatie-ogen achterkant

Transport

- Draai de vrijloophendel naar boven.
- Rijd de scootmobiel het voertuig in.
- Zet de scootmobiel uit.
- Zorg er voor dat de scootmobiel goed is verankerd.

In de afbeeldingen is aangegeven waar zich de fixatie-ogen bevinden om de scootmobiel te verankeren.

Opslag bij niet gebruiken van de scootmobiel

Let op

- Berg accu's altijd in volledig geladen toestand op.
- Volledig opgeladen gelaccu's en AGM-accu's kunnen hun lading tot zes maanden vasthouden, maar moeten altijd worden opgeladen voorafgaand aan gebruik.
- Vermijd opslag van accu's bij extreem hoge of extreem lage temperaturen.
- Bij gesloten gelaccu's en AGM accu's hoeft geen water bijgevuld te worden. Raadpleeg een gekwalificeerde scootermonteur bij eventuele prestatie-problemen.

Langer dan een week

- Sluit minimaal 1 keer per week de acculader aan om de conditie van de accu's op peil te houden of zet de scootmobiel aan de acculader weg.

Zeer langdurig (bv. tijdens de winter of door ziekte)

- Laat de bedrading van de accu's door uw leverancier ontkoppelen.

Garantie

Garantie

Op uw nieuwe scootmobiel geldt een garantieperiode van 24 maanden. Op het chassis is de garantieperiode 60 maanden. De accu's hebben een garantie van 3 maanden.

Buiten de garantie vallen gebreken ontstaan door: niet in acht nemen van gebruiks- en onderhoudsvorschriften, anders dan normaal gebruik, slijtage, onachtzaamheid, overbelasting, ongeval door derden, toegepaste, niet originele onderdelen en gebreken waarvan de oorzaak is gelegen buiten het product.

Met deze garantie vervalt elke andere garantie; in de wet bepaald, of mondeling meegedeeld, behoudens dat wat door Life & Mobility schriftelijk wordt gegarandeerd.

Garanties gelden uitsluitend binnen de EU.

Afvoeren product en verpakking

Afvoeren product en verpakking

Alle onderdelen van uw scootmobiel zijn recyclebaar. De leverancier is bekend met de inzamelpunten voor het afdanken van de scootmobiel.

Vanuit milieuoogpunt adviseren wij om de verpakking en de scootmobiel zoveel mogelijk gescheiden af te voeren, zodat de gebruikte materialen efficiënt gerecycled kunnen worden.

Deze handleiding is met de grootst mogelijke zorg samengesteld en is gebaseerd op de informatie zoals bij Life & Mobility bekend op het moment van verschijnen. Life & Mobility neemt geen verantwoordelijkheid voor eventuele fouten in de tekst of gevolgen daarvan.

De informatie in deze handleiding is van toepassing op de standaard uitvoering van het product. Life & Mobility neemt geen verantwoordelijkheid voor eventuele schade ontstaan door wijzigingen in of aanpassingen op het product na het moment van eerste verkoop. Tevens kan Life & Mobility niet aansprakelijk gesteld worden voor schade door werkzaamheden door derden.

De informatie in deze handleiding mag op geen enkele manier vernoemd en/of openbaar gemaakt worden, zonder de voorafgaande schriftelijke toestemming van Life & Mobility.

De door Life & Mobility gebruikte handelsnaam en handelsmerken mogen krachtens de handelsnaamwet niet als vrij worden beschouwd.

Aan deze tekst kunnen geen rechten worden ontleend. Wijzigingen voorbehouden.

© Life & Mobility – Alle rechten voorbehouden